



WEDSTRIJDBEPALINGEN
voor het
Nederlands Kampioenschap Zeilscholen
In ter beschikking gestelde Polyvalken
georganiseerd door de
Koninklijke Watersport Vereniging Langweer
onder auspiciën van het Watersportverbond
van 7 tot en met 8 oktober 2023
op De Langweerder Wielen

De notatie '[NP]' in een regel betekent dat een boot niet tegen een andere boot mag protesteren bij het overtreden van die regel. Dit wijzigt RvW 60.1(a).

1. REGELS

- 1.1* Het evenement is onderworpen aan de Regels zoals gedefinieerd in de *Regels voor Wedstrijdzeilen (RvW)*.
- 1.2 De volgende Regels worden gewijzigd: RvW 29.1, 29.2, 35, 60.1(a), 62.1(a), 62.2, 65.2, 66.2 en Appendix A4, A5, A5.1, A5.2 en wedstrijd seinen.
- Deze wedstrijd bepalingen (afgekort WB) kunnen ook andere regels wijzigen.

2* WIJZIGINGEN IN DE WEDSTRIJDBEPALINGEN

- 2.1 Iedere wijziging van de wedstrijd bepalingen zal worden bekend gemaakt vóór 9.00 uur op de dag dat deze van kracht wordt, behalve dat iedere wijziging in het schema van de wedstrijden zal worden bekend gemaakt vóór 20.00 uur op de dag voordat deze van kracht wordt.

3 COMMUNICATIE MET DEELNEMERS

- 3.1 Mededelingen aan deelnemers zullen worden vermeld op het officiële mededelingenbord dat is geplaatst nabij het wedstrijdkantoor.
- 3.2 Het wedstrijdkantoor is gevestigd op het volgende adres:
Café het Wapen van Langweer aan De Buorren 36.
Het wedstrijdkantoor is telefonisch bereikbaar via telefoonnummer: 06-20224420

4 [DP] GEDRAGSCODE

- 4.1 Deelnemers en ondersteunende personen moeten voldoen aan redelijke verzoeken van race officials.
- 4.2 Deelnemers en ondersteunende personen moeten alle uitrusting van de organiserende autoriteit met zorg, zeemanschap behandelen, in overeenstemming met alle gebruiksinstructies en zonder de functionaliteit ervan te verstoren.

5. SEINEN OP DE WAL

- 5.1 Seinen op de wal zullen worden getoond nabij het wedstrijdkantoor
- 5.2 Wanneer vlag OW  getoond wordt op de wal, wordt '1 minuut ' vervangen door 'niet minder dan 30 minuten' in wedstrijdsein OW.

6 PROGRAMMA VAN WEDSTRIJDEN

- 6.1 Data, tijden en aantal wedstrijden: (zie WB Addendum B)

Datum	Zaterdag 07-10-2023			Zondag 08-10-2023	
Race	A	B	C	D	E
Waarschuwingssein	09:25 uur	z.s.m.	14:25 uur	09:25 uur	z.s.m.



- 6.2 Om boten te waarschuwen dat een wedstrijd of wedstrijdreeks spoedig zal beginnen, zal de oranje vlag van de startlijn met één geluidsein worden getoond ten minste vijf minuten voordat het waarschuwingssein wordt getoond.
- 6.3 Op de eerstgeplande wedstrijddag zal geen waarschuwingssein gegeven worden na 17:00 uur.
- 6.4 Op de laatste geplande wedstrijddag zal geen waarschuwingssein gegeven worden na 14:00 uur tenzij er geen geldig kampioenschap is gerealiseerd. In dat geval kunnen de nog benodigde wedstrijden worden gevaren en wordt geen waarschuwingssein meer gegeven na 16:00 uur.

7* **KLASSENVLAGGEN**

- 7.1 Klassenvlaggen zullen zijn:

Zaterdag:	Vlag:
Voor poule 1	Blauwe vlag
Voor poule 2	Witte vlag
Voor poule 3	Groene vlag
Voor poule 4	Rode vlag
Zondag:	Vlag:
Voor de Gold Fleet	Gele vlag
Voor de Silver Fleet	Paarse vlag

8 **WEDSTRIJDGEBIED**

- 8.1 WB Addendum A toont de plaats van het wedstrijdgebied.

9 **BANEN**

- 9.1* De tekeningen in WB Addendum D tonen de banen en bij benadering de hoeken tussen de rakken, de volgorde waarin de merktekens moeten worden voorbijgevaren en de kant waar elk merkteken moet worden gehouden

10 **MERKTEKENS**

- 10.1* Merktekens van de baan zijn gekleurde boeien met de nummers 1, 1a, 3, 5, en 7
- 10.2* De startmerktekens zijn een gele cilindervormige boei (pin-end) aan de bakboordzijde van de startlijn en een oranje vlag op het startschip aan de stuurboordzijde van de startlijn.
- 10.3 De finishmerktekens zijn een gele cilindervormige boei en een S-vlag op het finishschip.
- 10.3 De merktekens moeten worden gerond overeenkomstig de banenkaart.

11 **HINDERNISSEN**

- 11.1 N.V.T.

12 **DE START**

- 12.1 Wedstrijden zullen worden gestart volgens RvW 26 met het waarschuwingssein 5 minuten voor het startsein. De startprocedure is opgenomen in WB Addendum C
- 12.2 De startlijn zal liggen tussen een gele cilindervormige boei (pin-end) aan de bakboordzijde van de startlijn en een oranje vlag op het startschip aan de stuurboordzijde van de startlijn.
- 12.3 Bij een individuele terugroep wordt vlag "X" getoond en worden herhaalde geluidseinen gegeven. Dit wijzigt RvW 29.1
- 12.4 Een boot die later start dan 4 minuten na zijn startsein zal de score DNS krijgen. Dit wijzigt RvW A5.1 en A5.2.



- 12.5 De nieuwe starttijd bij een algemene terugroep is 5 minuten na de ongeldig verklaarde start. Het neerhalen van de klassenvlag voor de ongeldig verklaarde start geldt in dit geval als nieuw visueel waarschuwingssein. De EV-wimpel wordt op het nieuwe 1-minuutsein neergehaald. Dit wijzigt RvW 29.2 en RvW Wedstrijdseinen.

13 WIJZIGEN VAN HET VOLGENDE RAK VAN DE BAAN

- 13.1 Om het volgende rak van de baan te wijzigen zal het wedstrijdcomité het oorspronkelijke merkteken of de finishlijn naar een nieuwe positie verplaatsen.

14* DE FINISH

- 14.1 De finishlijn zal liggen tussen een gele boei en een S-vlag op het finishschip.

15 STRAFSYSTEEM

- 15.1 Het recht op hoger beroep is ontzegd voor de kwalificatiewedstrijden zoals voorzien in RvW 70.5a

16 TIJDSLIMIETEN [EN STREEFTIJDEN]

- 16.1 Boten die niet finishen binnen 20 minuten nadat de eerste boot de baan heeft gevaren en is gefinisht, zullen de score DNF krijgen. Dit wijzigt RvW 35, A4 en A5.

17 VERHOORAANVRAGEN

- 17.1 De protesttijdlimiet is 60 minuten nadat de laatste boot gefinisht is in de laatste wedstrijd van de dag, of het wedstrijdcomité aangeeft dat er vandaag geen wedstrijden meer worden gevaren, welke van de twee het laatste is. De tijd zal getoond worden op het officiële mededelingen bord.
- 17.2 Verhoor aanvraagformulieren zijn verkrijgbaar bij het wedstrijdkantoor. Protesten en verzoeken om verhaal of heropening moeten daar worden ingeleverd binnen de limiet, die van toepassing is.
- 17.3 Mededelingen zullen worden getoond binnen 30 minuten na de protesttijdlimiet om deelnemers op de hoogte te brengen van verhoren waarin zij partij zijn of zijn genoemd als getuigen. Verhoren worden behandeld in het pand aan de Buorren 41 te Langweer.
- 17.4 Overtreding van de wedstrijdbepalingen NZK 18, 21, 23, 24 zullen geen grond voor een protest zijn door een boot. Dit wijzigt regel 60.1(a) Straffen voor deze overtredingen kunnen lager zijn dan uitsluiting als het protestcomité dat beslist.
- 17.5 Na de laatste kwalificatiewedstrijd moet een verzoek om heropening worden ingediend
- (a) binnen de protesttijdlimiet als de partij die het verzoek indient de vorige dag op de hoogte was van de beslissing;
 - (b) niet later dan 30 minuten nadat de partij die het verzoek indient op de hoogte was gebracht van de beslissing op die dag.

Dit wijzigt RvW 66.2

- 17.6 Op de laatste geplande wedstrijddag [en na de laatste kwalificatiewedstrijd] moet een verzoek om verhaal, gebaseerd op een beslissing van het protestcomité worden ingediend niet later dan 30 minuten nadat de beslissing is medegedeeld. Dit wijzigt RvW 62.2.
- 17.7 Een verzoek om een schriftelijke beslissing moet worden ingediend binnen 10 minuten nadat de beslissing mondeling is medegedeeld. Dit wijzigt RvW 65.2.
- 17.8 Een verzoek tot correctie van een fout in de gepubliceerde resultaten moet binnen de protesttijdlimiet, of binnen 15 minuten na de publicatie als dit later is, worden ingeleverd. De protesttijdlimiet bij afwijzing van het verzoek is 60 minuten nadat de boot is geïnformeerd over de afwijzing. Dit wijzigt RvW 62.2.
- 17.9 Beslissingen van het protestcomité die betrekking hebben op de kwalificatiewedstrijden zijn bindend zoals voorzien in RvW 70.5. Het Watersportverbond heeft hier, conform de bepaling van het Watersportverbond hierbij, toestemming voor verleend.



18 [NP][DP] VEILIGHEIDSVOORSCHRIFTEN

- 18.1 Elke boot moet voor zijn eerste startsein van iedere wedstrijddag, aan-de-wind varende, tussen het startschip en aan stuurboord liggende blauwe boei doorvaren en daarbij duidelijk zijn boegnummer aan het wedstrijdcomité tonen. Indiende wedstrijd daarna wordt uitgesteld, teruggeroepen of afgebroken, hoeven boten zich niet nogmaals te melden, tenzij die wedstrijd dezelfde dag niet wordt gezeild.
- 18.2 Verplicht reven van het grootzeil:
Wanneer op het startschip de volgende wimpels worden gehesen, samen met een lang hoornsignaal zijn alle boten verplicht om een 1e of een 2e rif te zetten in het grootzeil.
Tijdens de wedstrijd mag het rif niet worden verwijderd.
Cijferwimpel 1: 1 rif in het grootzeil
Cijferwimpel 2: 2 reven in het grootzeil
- 18.3 De leiding over een boot en de zorg voor de veiligheid aan boord, evenals het afsluiten van de benodigde verzekering is de onontkoombare verantwoordelijkheid van de eigenaar of van diegene die de boot heeft ingeschreven.
- 18.4 Boten die de wedstrijd baan verlaten vóór het einde van een wedstrijd dienen het wedstrijdcomité hiervan z.s.m. op de hoogte te stellen, en zich direct na terugkeer in de haven bij de wedstrijdkantoor te melden.
- 18.5 Boten die de op een wedstrijddag de haven niet verlaten, dienen het wedstrijdcomité of het wedstrijdkantoor zo spoedig mogelijk op de hoogte te stellen.
- 18.6 Indien één van de seinen "N" boven "H", "N" boven "A", "AP" boven "H" of "AP" boven "A" op één of meer wedstrijdcomité vaartuigen wordt getoond, dienen de boten direct naar de haven terug te keren.
- 18.7 Een race kan worden uitgesteld of afgebroken wanneer de windsnelheid in een substantieel gedeelte van het wedstrijdgebied 25 knopen en meer, gemeten over een periode van ten minste vijf minuten. Een race kan worden uitgesteld of afgebroken wanneer de windsnelheid in een substantieel gedeelte van het wedstrijdgebied minder dan vier knopen bedraagt, gemeten over een periode van ten minste vijf minuten. Zie ook WB Addendum W: Tabel windsnelheden.
Daarnaast is de wedstrijdleiding bevoegd een start niet te doen plaatsvinden indien naar haar oordeel andere omstandigheden dit rechtvaardigen.

19 VERVANGING VAN BEMANNING OF UITRUSTING

- 19.1* Vervanging van deelnemers zal niet worden toegestaan zonder voorafgaande schriftelijke goedkeuring van het wedstrijdcomité. De Verantwoordelijk persoon mag niet vervangen worden

20 CONTROLE OP UITRUSTING EN METING

- 20.1 Een boot of uitrusting mag te allen tijde worden geïnspecteerd op naleving van de klassenregels, de aankondiging en wedstrijd bepalingen.
- 20.2 [DP] een boot moet naar een aangewezen gebied gaan, als een wedstrijdofficial hem dat aangeeft.

21 BESCHIKBAAR GESTELDE BOTEN

- 21.1 De wedstrijden worden gevaren in beschikbaar gestelde polyvalken die door het organisatiecomité worden toegewezen. Eenieder die aan de wedstrijden deelneemt in een andere boot, dan die toegewezen is door het organisatiecomité wordt uitgesloten voor de gehele serie.

Boten worden aan alle deelnemers ter beschikking gesteld die deze niet mogen veranderen of laten veranderen, behalve dat

- (a) een kompas mag worden vastgebonden of vastgeplakt aan de romp of de rondhouten;



- (b) wind indicatoren, inclusief garen of draad, overal op de boot mogen worden vastgebonden of vastgeplakt;
- (c) rompen, kiel en roeren alleen met water mogen worden schoongemaakt;
- (d) plakband overal boven de waterlijn mag worden gebruikt; en
- (e) al het beslag of uitrusting, die zijn gemaakt om versteld te worden, mogen worden versteld, mits aan de klassenvoorschriften wordt voldaan.

- 21.2 Er mogen geen extra zeilen worden gezet anders dan het aanwezige grootzeil en voorzeil.
- 21.3 Gebruik van trapeze is niet toegestaan, hangbanden wel mits samengesteld van aan boord aanwezige materialen.
- 21.4 Alle uitrusting die ter beschikking is gesteld voor zeildoelinden moet aan boord zijn als de boot te water is. De door de Organiserende Autoriteit beschikbaar gestelde inventaris, welke door de verhuurder aan boord is gelegd, dient te allen tijde aan boord te zijn.
- 21.5 De straf voor overtreding van een van bovenvermelde bepalingen is uitsluiting van alle wedstrijden die zijn gezeild zonder aan de bepaling te voldoen.
- 21.6 Elke boot dient met dezelfde drie personen de gehele wedstrijdserie te varen tenzij het wedstrijdcomité, op grond van bijzondere omstandigheden anders beslist. (De schipper kan als verantwoordelijk persoon niet gewisseld worden)
- 21.7 Deelnemers moeten iedere schade aan of verlies van uitrusting, hoe klein ook, onmiddellijk nadat de boot veilig aan wal is gelegd aan de vertegenwoordiger van de organiserende autoriteit melden. De straf voor overtreding van deze bepaling, tenzij het protestcomité ervan is overtuigd dat de deelnemer zijn best heeft gedaan hieraan te voldoen, is uitsluiting van de laatst gezeilde wedstrijd.

22 OFFICIËLE BOTEN

- 22.1 Vaartuigen van het wedstrijdcomité zijn herkenbaar aan voeren van een KWVL-wimpel of een oranje vlag met de letters RC. Het Startschip is een wedstrijdcomité vaartuig en herkenbaar aan het groene KWVL doek.ter plaatse van de vlaggenstellage op het startschip
- 22.2 Boten moeten vrij blijven van Officiële Vaartuigen. Handelingen van Officiële Vaartuigen in functie zullen geen grond voor verhaal vormen. Dit wijzigt RvW 62.1(a).

23 [DP] ONDERSTEUNENDE TEAMS

- 23.1 Teamleiders, coaches en andere ondersteunende personen moeten buiten de gebieden waar boten wedstrijdzeilen blijven, van het moment van het voorbereidingssein voor de eerste klasse totdat alle boten zijn gefinisht of zich hebben teruggetrokken of het wedstrijdcomité het sein voor uitstel, algemene terugroep of afbreken geeft.
- 23.3 Vaartuigen van ondersteunende personen moeten kenbaar zijn door: het voeren van een witte vlag/wimpel.

24 AFVAL AFGIFTE

- 24.1 Afval kan worden afgegeven aan officiële boten.

25 ORGANISATIE

De wedstrijdleider is	: Jan Spijkerman
De voorzitter van het protestcomité is	: Jos Spijkerman
Het tweede lid van het protest comité is	: Eric Mehbaum

Addendum A (Het wedstrijdwater)

- A1 Het wedstrijdgebied wordt gevormd door de Langweerder Wielen en is hierna weergegeven.





Addendum B

Het Startrooster.

ZATERDAG	RACE A	RACE B	RACE C
1e Waarschuwingsein	09:25	z.s.m.	14:25
Vorbereidingssein	09:26	z.s.m.	14:26
één minuutsein	09:29	z.s.m.	14:29
Eerste startserie NZK	09:30	z.s.m.	14:30
Tweede startserie NZK	09:40	z.s.m.	14:40
ZONDAG	RACE D	RACE E	
1e Waarschuwingsein	09:25	z.s.m.	
Vorbereidingssein	09:26	z.s.m.	
één minuutsein	09:29	z.s.m.	
Startsein Gold Fleet	09:30	z.s.m.	
Startsein Silver Fleet	09:40	z.s.m.	

Het klassensein wordt gevormd vlaggen met de kleuren zoals omschreven in WB 7

Poule indeling

Kwalificatie Wedstrijd	Start volgorde Zaterdag	
	1e start	2e start
Race A	Blauw & Wit	Groen & Rood
Race B	Blauw & Groen	Wit & Rood
Race C	Blauw & Rood	Wit & Groen
Finale Wedstrijd	Start volgorde Zondag	
	1e start	2e start
Race D	Geel	Paars
Race E	Geel	Paars

Addendum C

De Startprocedure.

- C1. De startprocedure.
Overeenkomstig RvW 26 worden de startseinen als volgt gegeven:

Waarschuwingsein (5 minuten sein)

Vijf minuten voor de start wordt de klasse vlag gehesen en één hoornstoot gegeven.



Vorbereidingssein (4 minuten sein)

4 minuten voor de start wordt vlag "P"; "I" of "U" gehesen en wordt één hoornstoot gegeven



Eén minuutsein (1 minuut sein)

1 minuut voor de start wordt vlag "P"; "I" of "U" gestreken en wordt één geluidssignaal gegeven.

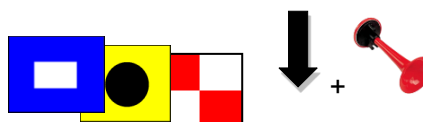

Startsein

Het startsein is het strijken van klasse vlag, waarbij één hoornstoot wordt gegeven.



- C2. Visuele voorbereidingsseinen.

Het neerhalen van klasse vlag geldt als visueel waarschuwingsein als het waarschuwingsein van een klasse samenvalt met het startsein van een klasse.

- C3. Algemene Terugroep.

Bij een Algemene Terugroep is het startsein, tevens het nieuwe waarschuwingsein voor de teruggeroepen klasse. De nieuwe start is 5 minuten na de ongeldig verklaarde start. Vlag EV (eerste vervangwimpel) wordt na 4 minuten, met het 1 minuutsein neergehaald. Dit wijzigt RvW 29.2

- C4. Individuele Terugroep

Bij een individuele terugroep wordt vlag "X" getoond en worden herhaalde geluidssignalen gegeven. Dit wijzigt RvW 29.1

Mededelingen zullen worden getoond binnen 30 minuten na de protesttijdlimiet om deelnemers op de hoogte te brengen van verhoren waarin zij partij zijn of zijn genoemd als getuigen. Verhoren worden behandeld in het pand aan de Buorren 41 te Langweer. **D**

De baan wordt in bijgaande tekening schematisch weergegeven.

Het startschip is herkenbaar aan het groene doek met de tekst KWV Langweer

Ronden Bord* Startgroep 1 Outerloop

- 1 start-1-3-5-3-5-7-finish. (1x loop 3-5)
- 2 start-1-3-5-3-5-3-5-7-finish. (2x loop 3-5)
- 3 start-1-3-5-3-5-3-5-3-5-7-finish. (3x loop 3-5)

Ronden Bord* Startgroep 2 Innerloop

- 1 start-1-1A-7-1-3-5-7-finish. (1x loop 1 - 1A - 7)
- 2 start-1-1A-7-1-1A-7-1-3-5-7-finish. (2x loop 1 - 1A - 7)
- 3 start-1-1A-7-1-1A-7-1-1A-7-1-3-5-7- finish (3x loop 1-1A-7)

*Ronden Bord is een rechthoekig geel bord met zwarte cijfers

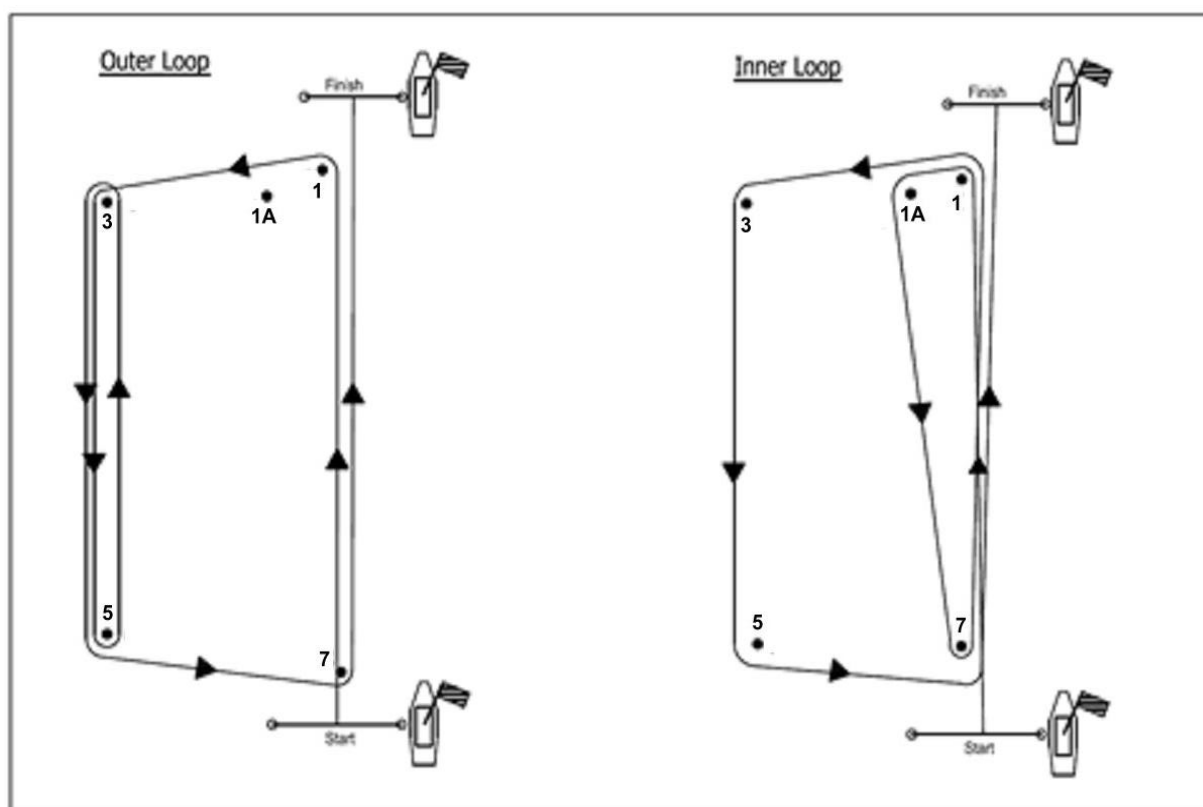



Addendum K; Kwalificatiewedstrijden

Zoals in de Wedstrijdbepalingen aangegeven zullen kwalificatiewedstrijden in de aangegeven klassen worden gezeild volgens de wedstrijd- bepalingen in Addendum K.

- a. Bij de kwalificatiewedstrijden start Groep II - het in de Wedstrijdbepalingen aangegeven aantal - minuten na een geldige start van Groep I. Bij de finalewedstrijden start de Silverfleet - het in de Wedstrijdbepalingen aangegeven aantal - minuten na een geldige start van de Goldfleet.

- b. De subgroepen zeilen kwalificatiewedstrijden volgens onderstaand schema:

Kwalificatie Wedstrijd	Start volgorde Zaterdag	
	1e start :	2e start:
Race A	Blauw & Wit	Groen & Rood
Race B	Blauw & Groen	Wit & Rood
Race C	Blauw & Rood	Wit & Groen

- c. Na de kwalificatiewedstrijden vindt een splitsing plaats in een Gold- en een Silverfleet voor de finalewedstrijden. Zie hiervoor 21.1 van deze wedstrijd-bepalingen
- d. Het aantal groepen in de finalewedstrijden is gelijk aan het aantal groepen in de kwalificatiewedstrijden. De groepen hebben zoveel mogelijk hetzelfde aantal deelnemers, waarbij de Silverfleet niet groter zal zijn dan de Goldfleet. De boten die het best geëindigd zijn in de rangschikking van de kwalificatie- wedstrijden zeilen alle finalewedstrijden in de Goldfleet, de overige deelnemers zeilen de finalewedstrijden in de Silverfleet.
- e. Mits er drie kwalificatiewedstrijden zijn gevaren wordt de splitsing in de Goldfleet en in de Silverfleet op - de in de Wedstrijdbepalingen aangegeven datum - om 21:00 uur bekendgemaakt. Zijn er tot dan slechts twee of minder kwalificatiewedstrijden gevaren dan zijn de wedstrijden op de volgende dag eveneens kwalificatiewedstrijden. Er wordt dan geen Gold- en Silverfleet gevaren.
- f. De scores behaald in de kwalificatiewedstrijden blijven meetellen voor de seriescore.



Addendum W (Tabel windsnelheden)

Windkracht Beaufort	Windsnelheid m/sec.	Windsnelheid km/u	Windsnelheid Knopen
0	0.0 – 0.2	< 1	< 1
1	0.3 – 1.5	1 – 5	1 – 3
2	1.6 – 3.3	6 – 11	4 – 6
3	3.4 – 5.4	12 – 19	7 – 10
4	5.5 – 7.9	20 – 28	11 – 16
5	8.0 – 10.7	29 – 38	17 – 21
6	10.8 – 13.8	39 – 49	22 – 27
7	13.9 – 17.1	50 – 61	28 – 33
8	17.2 – 20.7	62 – 74	34 – 40
9	20.8 – 24.4	75 – 88	41 – 47
10	24.5 – 28.4	89 - 102	48 – 55
11	28.5 – 32.6	103 – 117	56 – 63